

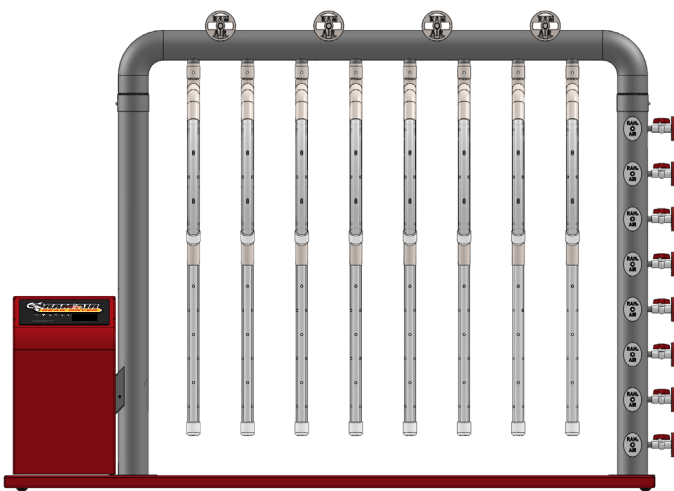

SÉCHOIR D'ÉQUIPEMENT RAM AIR MANUEL DE L'UTILISATEUR

MODÈLE TG-4, TG-6, TG-8, T4-IHT



Nous vous remercions pour votre achat d'un séchoir d'équipements
Ram Air Gear Dryer. VEUILLEZ LIRE ET CONSERVER CES INSTRUCTIONS.

TABLE DES MATIÈRES

- 1 INSTRUCTIONS IMPORTANTES
- 2 INFORMATIONS TECHNIQUES
- 3 MODE D'EMPLOI
- 4 COMMANDE DE L'ÉCRAN TACTILE
- 5 INSTRUCTIONS POUR LA MAINTENANCE
- 6 RÉOLUTION DES PROBLÈMES DE BASE
- 7 INFORMATIONS SUR LA GARANTIE

Des exemplaires imprimés supplémentaires de ce manuel ou une version électronique de ce manuel peuvent être obtenus en contactant Ram Air Gear Dryer au 888-393-3379 ou à info@ramairgeardryer.com.



AVERTISSEMENT! Pour aider à réduire les risques de décharges électriques, d'incendie, de blessure ou de tout autre dommage matériel lors de l'utilisation de votre séchoir, veuillez à bien faire attention et à suivre des précautions de sécurité élémentaires, notamment les précautions suivantes :

1. Veuillez lire toutes les instructions avant d'installer ou d'utiliser la sècheuse.
2. Il est recommandé d'être prudent lorsqu'elle est utilisée par ou près des enfants ou des personnes handicapées et à chaque fois qu'elle est en marche et laissée sans surveillance.
3. N'utilisez pas la sècheuse après un mauvais fonctionnement. Débranchez l'appareil et appelez un centre de service autorisé pour l'inspecter.
4. N'utilisez pas l'appareil à l'extérieur.
5. Pour déconnecter la sècheuse, appuyez sur le bouton OFF (arrêt) et coupez la source d'alimentation électrique puis débranchez-la de la prise murale.
6. Utilisez cette sècheuse uniquement comme cela est décrit dans le manuel. Toute autre utilisation n'est pas recommandée par le fabricant.
7. AVERTISSEMENT: Risque d'incendie. Ne l'utilisez pas dans des zones résidentielles ou les habitations.
8. AVERTISSEMENT: Tension dangereuse, Risque de choc électrique. Cet appareil doit être réparé par un personnel qualifié seulement.
9. AVERTISSEMENT: Débranchez l'appareil de la source électrique avant l'entretien.
10. AVERTISSEMENT: Pour réduire le risque d'incendie ou de choc électrique, n'utilisez pas cet appareil avec un dispositif de contrôle de la vitesse semi-conducteur.
11. Ne faites pas fonctionner le ventilateur lorsqu'il n'est pas correctement sécurisé au tuyau.
12. Afin de réduire les risques de blessures, débranchez l'appareil de l'alimentation électrique avant l'entretien.
13. Ne faites pas fonctionner le ventilateur avec un cordon ou une fiche endommagé. Renvoyez l'appareil à un centre de service autorisé pour un examen et ou une réparation.
14. Ne couvrez pas le cordon avec n'importe quel type de revêtement de sol, y compris les moquettes, les tapis ou les passages. Ne passez pas le cordon sous un meuble ou un appareil. Gardez le cordon éloigné des zones de passage ou d'un endroit où il peut provoquer des risques de chutes.
15. Afin de réduire le risque de choc électrique, n'exposez l'appareil aux intempéries.
16. N'utilisez pas une rallonge.
17. Ne débranchez pas en tirant sur le cordon. Saisissez la fiche et retirez-la du réceptacle ou de la prise secteur.
18. Utilisez cet appareil uniquement de la manière recommandée par le fabricant. Pour toute question, contactez le fabricant.
19. Si cet appareil est connecté à un circuit protégé par des fusibles, utilisez des fusibles temporisés.
20. Utilisez une prise et un disjoncteur spécialement conçus pour cet appareil.
21. Rotation des lames. Gardez les mains et les pieds éloignés des ouvertures non protégées.
22. AVERTISSEMENT : pour réduire les risques d'incendie, ne stockez ou n'utilisez pas de l'essence ou d'autres vapeurs et liquides inflammables à proximité de l'appareil.
23. Assurez-vous que les vêtements sont sécurisés et ne tomberont pas de la sècheuse. Les articles qui tombent de la sècheuse peuvent être endommagés.
24. Réduisez le risque d'incendie, de choc électrique ou de blessure: n'altérez cet appareil.
25. Ne démontez pas ou ne modifiez pas la sècheuse ou ses commandes.
26. N'utilisez pas de cordon d'alimentation autre que celui fourni avec cette sècheuse. Ne touchez pas le cordon d'alimentation avec les mains mouillées. Assurez-vous que le cordon d'alimentation est facilement accessible.
27. Ne montez pas ou ne laissez pas les enfants grimper sur la sècheuse.
28. Débranchez cet appareil pendant les orages ou lorsqu'il n'est pas utilisé pendant de longues périodes de temps.
29. Utilisez la sècheuse à l'intérieur, dans un environnement tiède, propre, sec, dont l'humidité est contrôlée.
30. N'utilisez pas la sècheuse dans un endroit où les UV peuvent causer des dommages.
31. Portez une protection auditive en travaillant à proximité d'une sècheuse en fonctionnement.
32. Si un objet pénètre à l'intérieur de la sècheuse, ou si le coffret est abîmé, débranchez le cordon d'alimentation immédiatement. Contactez un centre de service agréé pour une évaluation.
33. Lors de l'entretien ou du remplacement d'un composant nécessitant la déconnexion d'un dispositif de sécurité, celui-ci doit ensuite être réinstallé comme il était installé précédemment.

2

INFORMATIONS TECHNIQUES

	TG-4
Nombre maximum de jeux d'engrenages	4
Nombre de ports de séchage d'accessoire	12
Dimensions de la machine (WxDxH)	72.2 x 28 x 77.8 in (1834 x 711 x 1977 mm)
Le poids de la machine	303 lbs (137.4 kg)
Matériau de construction	acier inoxydable/L'acier de calibre 12/ peinture thermolaquée
Type de roulette-guide	360° pivoter
Puissance du moteur	1 HP
Vitesse du moteur	3450 rpm
Le débit d'air	800 cfm
Tension disponibles (Volts/Hertz/Phase)	120/60/1
Calibre de disjoncteur requis	15 Amp
Diamètre du ventilateur	10-5/8 inch (270 mm)
L'alésage de la roue de ventilateur	5/8 inch (16 mm)
Température maximale	N/A
Type de contrôle	Écran tactile

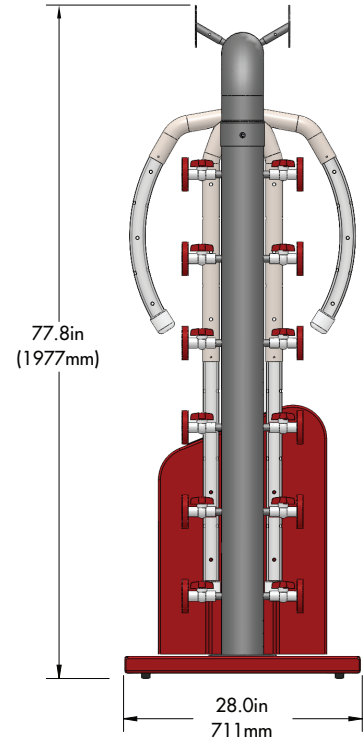

Spécifications sujettes à changement sans préavis. Veuillez visiter www.ramairegardryer.com ou communiquer avec Ram Air pour la plupart des spécifications actuelles.

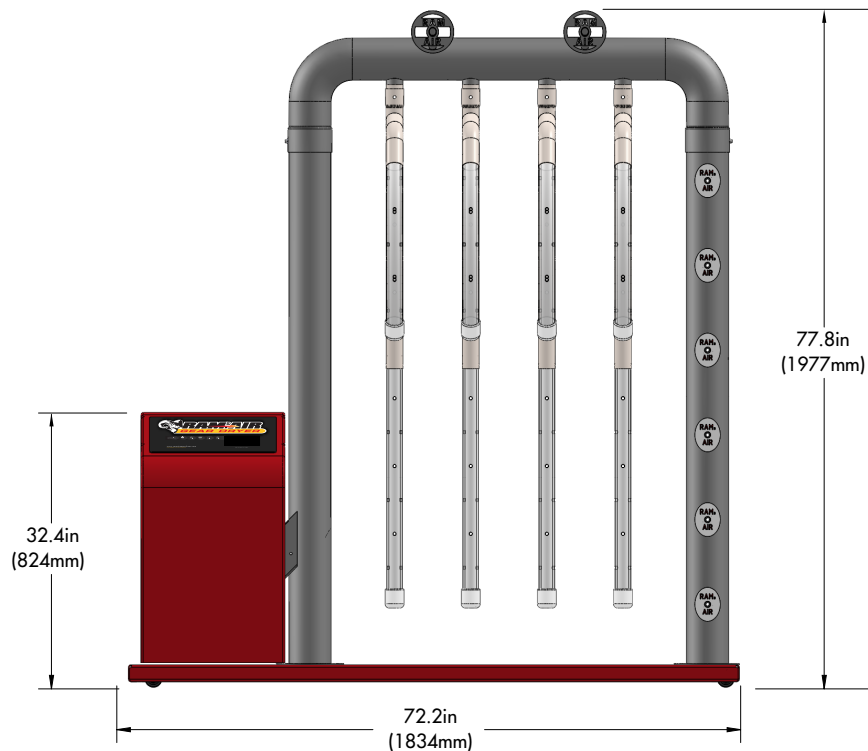

DES QUESTIONS ? CONTACTEZ-NOUS.

888-393-3379 | www.ramairegardryer.com

	TG-6
Nombre maximum de jeux d'engrenages	6
Nombre de ports de séchage d'accessoire	18
Dimensions de la machine (WxDxH)	93.7 x 28 x 77.8 in (2379 x 711 x 1977 mm)
Le poids de la machine	364 lbs (165.1 kg)
Matériau de construction	acier inoxydable/L'acier de calibre 12/ peinture thermolaquée
Type de roulette-guide	360° pivoter
Puissance du moteur	1 HP
Vitesse du moteur	3450 rpm
Le débit d'air	800 cfm
Tension disponibles (Volts/Hertz/Phase)	120/60/1
Calibre de disjoncteur requis	15 Amp
Diamètre du ventilateur	10-5/8 inch (270 mm)
L'alésage de la roue de ventilateur	5/8 inch (16 mm)
Température maximale	N/A
Type de contrôle	Écran tactile

Spécifications sujettes à changement sans préavis. Veuillez visiter www.ramairgeardryer.com ou communiquer avec Ram Air pour la plupart des spécifications actuelles.

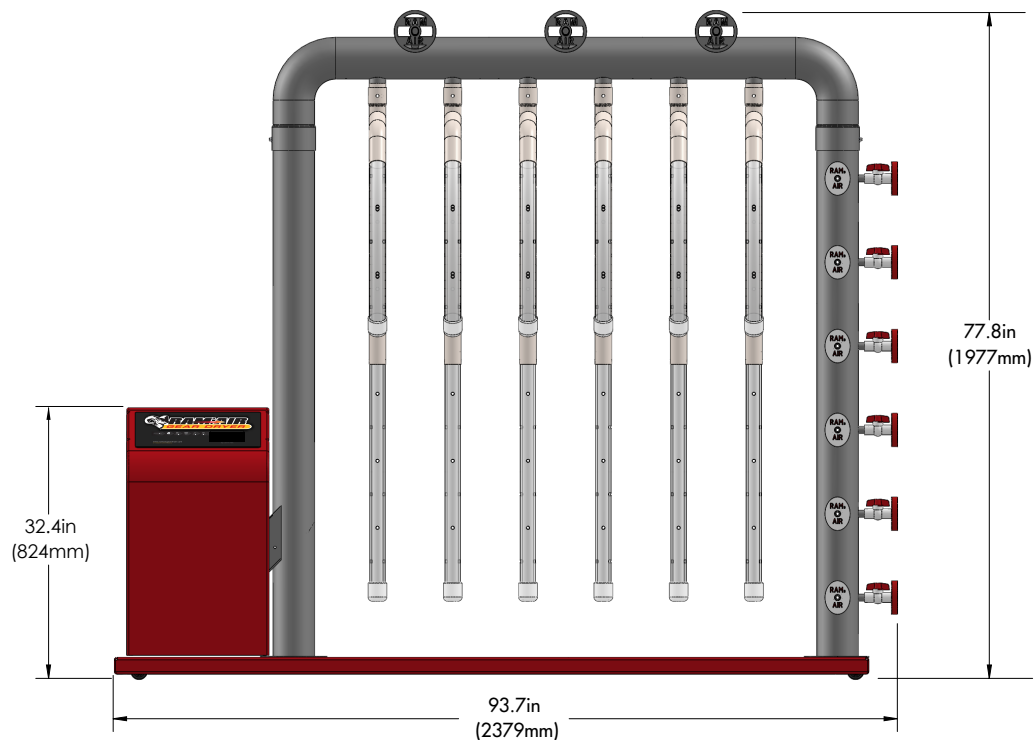
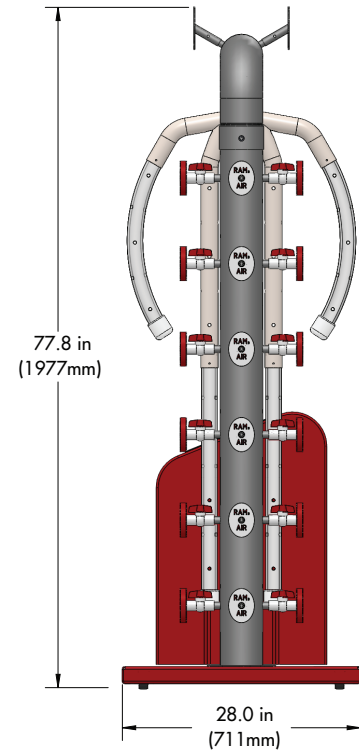

	TG-8
Nombre maximum de jeux d'engrenages	8
Nombre de ports de séchage d'accessoire	24
Dimensions de la machine (WxDxH)	111.7 x 28 x 77.8 in (2836 x 711 x 1977 mm)
Le poids de la machine	433 lbs (196.4 kg)
Matériau de construction	acier inoxydable/L'acier de calibre 12/ peinture thermolaquée
Type de roulette-guide	360° pivoter
Puissance du moteur	1 HP
Vitesse du moteur	3450 rpm
Le débit d'air	800 cfm
Tension disponibles (Volts/Hertz/Phase)	120/60/1
Calibre de disjoncteur requis	15 Amp
Diamètre du ventilateur	10-5/8 inch (270 mm)
L'alésage de la roue de ventilateur	5/8 inch (16 mm)
Température maximale	N/A
Type de contrôle	Écran tactile

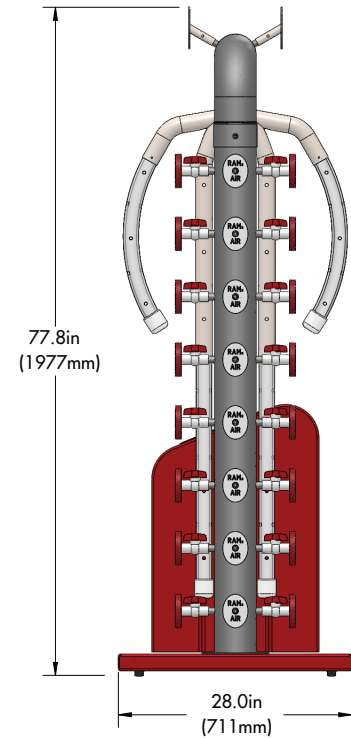

Spécifications sujettes à changement sans préavis. Veuillez visiter www.ramairgeardryer.com ou communiquer avec Ram Air pour la plupart des spécifications actuelles.

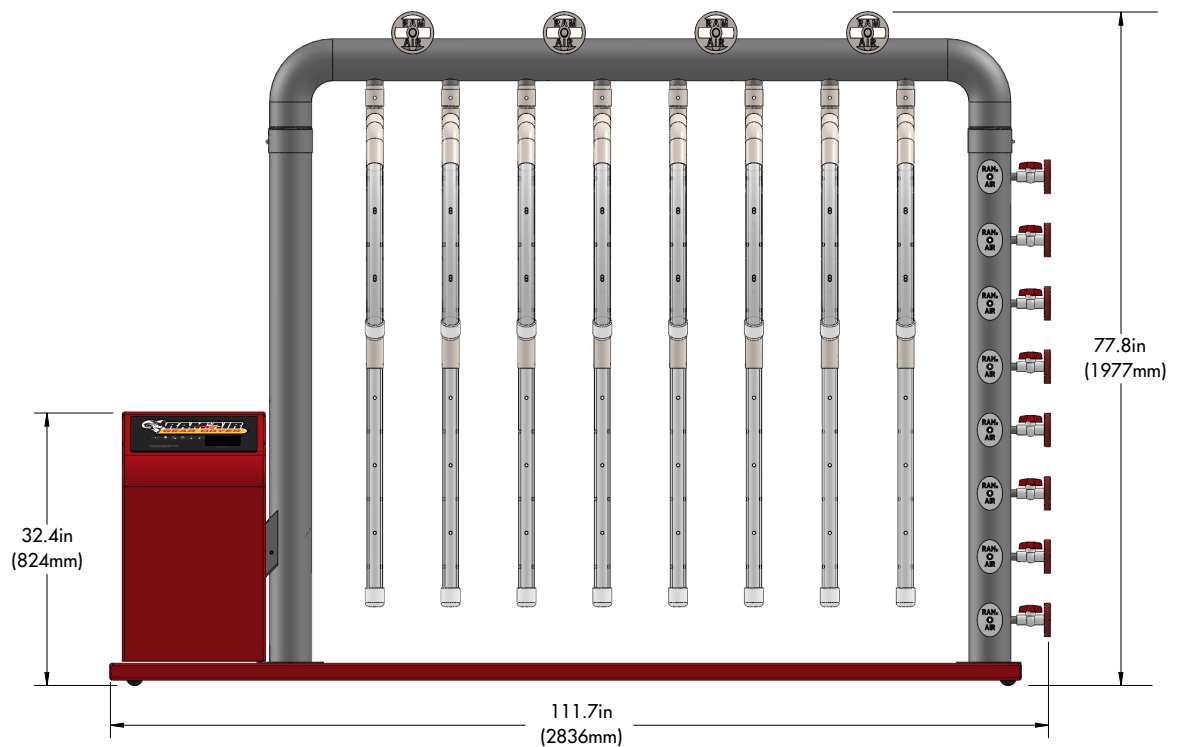

DES QUESTIONS ? CONTACTEZ-NOUS.

888-393-3379 | www.ramairgeardryer.com

2

INFORMATIONS TECHNIQUES (continué)

	T4-IHT
Nombre maximum de jeux d'engrenages	4
Nombre de ports de séchage d'accessoire	12
La largeur de la machine	80 in (2032 mm)
La profondeur de la machine	28 in (711 mm)
La hauteur de la machine	Réglable jusqu'à 97 in (2463 mm)
Le poids de la machine	418.5 lbs (190 kg)
Matériau de construction	L'acier de calibre 12/peinture thermolaquée
Type de roulette-guide	360° pivoter
Griffe de flexible diamètre de pièce jointe	4- or 6-inch (102 or 152 mm)
Puissance du moteur	1 HP
Vitesse du moteur	3450 rpm
Le débit d'air	800 cfm
Tension disponibles (Volts/Hertz/Phase)	120/60/1
Breaker Size Required	15 Amp
Diamètre du ventilateur	10-5/8 inch (270 mm)
L'alésage de la roue de ventilateur	5/8 inch (16 mm)
Protection thermique	115 volts
Type de contrôle	Écran tactile

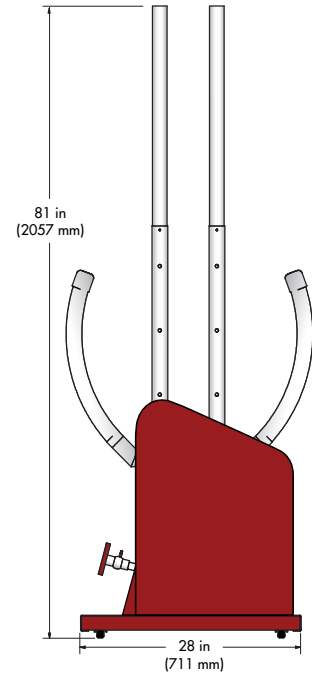

Spécifications sujettes à changement sans préavis. Veuillez visiter www.ramairgeardryer.com ou communiquer avec Ram Air pour la plupart des spécifications actuelles.

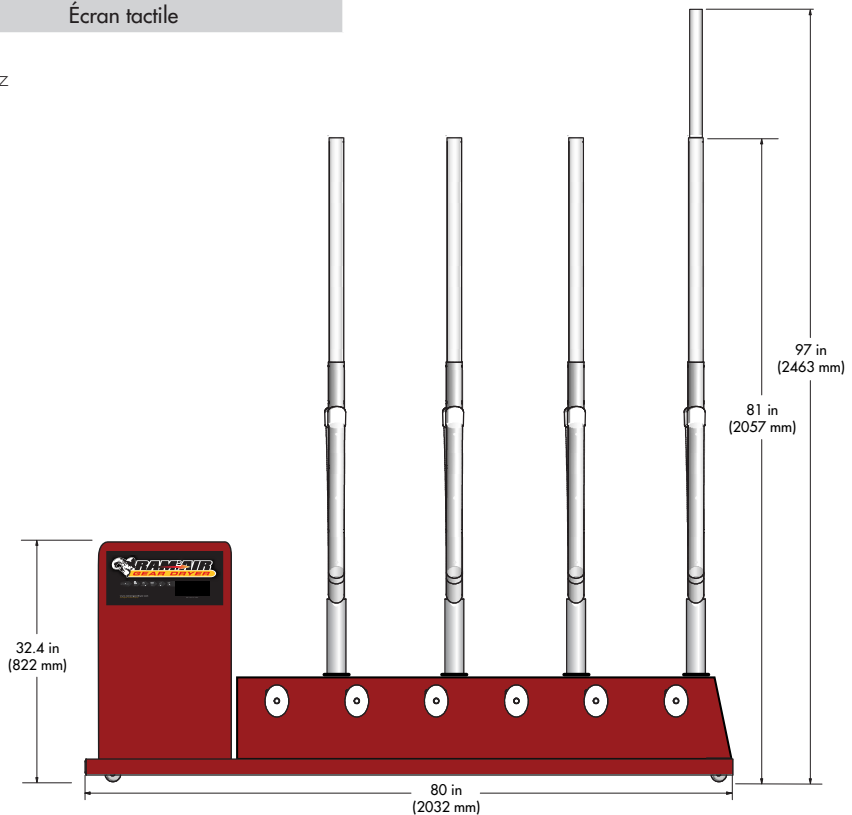

3

MODE D'EMPLOI – TG-4, TG-6, TG-8

PREMIÈRE ÉTAPE

pour les EPI avec bretelles intégrées
Placez le pantalon propre et mouillé sur un porte-habits en utilisant les bretelles de l'équipement. Ajustez les bretelles de manière à ce que le bas du pantalon se trouve juste au-dessus de la base du séchoir.



PREMIÈRE ÉTAPE

pour les EPI sans bretelles intégrées
Utilisez des bretelles temporaires pour suspendre le pantalon, comme illustré. Enroulez les bretelles autour du cou du porte-habits jusqu'à ce que le bas du pantalon se trouve juste au-dessus de la base du séchoir.



DEUXIÈME ÉTAPE

Placez le pantalon propre et mouillé sur un porte-habits. Fermez tous les dispositifs de fermeture de la veste. Remarque : Suspendez la doublure et la protection extérieure séparément, afin d'optimiser le temps de séchage.



TROISIÈME ÉTAPE

Si vous faites sécher des bottes, placez-les sur la base du séchoir, sous le porte-habits, puis insérez une jambe du porte-habits dans chaque botte.



QUATRIÈME ÉTAPE

Placez les gants, casques, masques faciaux et cagoules sur les supports de séchage pour accessoires. Fermez toutes les vannes des supports de séchage non utilisés.



CINQUIÈME ÉTAPE

Appuyez sur l'écran tactile de contrôle pour l'activer. Le mode de séchage normal doit être allumé pour tous les modèles de sècheurs non chauffés.

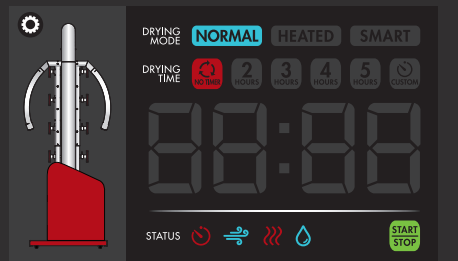

SIXIÈME ÉTAPE

Sélectionnez le temps de séchage souhaité à l'aide des pré-réglages, puis appuyez sur « START » (Démarrer).

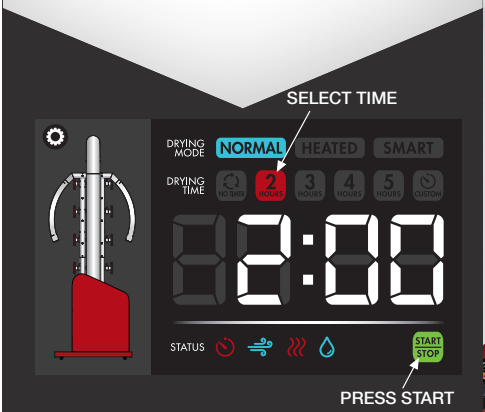

SEPTIÈME ÉTAPE

Surveillez la progression du séchage en vérifiant les zones difficiles à sécher (aisselles, bouts des doigts, etc.). Ajustez le temps de séchage jusqu'à ce que l'équipement soit complètement sec.



HUITIÈME ÉTAPE

Retirez les vêtements séchés et éteignez le séchoir.



3

MODE D'EMPLOI – T4-IHT

PREMIÈRE ÉTAPE

Retirez le porte-habits de l'appareil en le soulevant tout droit. Posez le porte-habits à côté du vêtement à sécher pour évaluer si la hauteur réglable du porte-habits est adéquate.



DEUXIÈME ÉTAPE

Ajustez la hauteur du porte-habits à la longueur du vêtement en plaçant la goupille de réglage dans le trou approprié sur les jambes du porte-habits.



TROISIÈME ÉTAPE

pour les EPI avec bretelles intégrées
Placez le pantalon propre et mouillé sur un porte-habits en utilisant les bretelles de l'équipement. Ajustez les bretelles de manière à ce que le bas du pantalon se trouve juste au-dessus de la base du séchoir.



TROISIÈME ÉTAPE

pour les EPI sans bretelles intégrées
Utilisez des bretelles temporaires pour suspendre le pantalon, comme illustré. Enroulez les bretelles autour du cou du porte-habits jusqu'à ce que le bas du pantalon se trouve juste au-dessus de la base du séchoir.

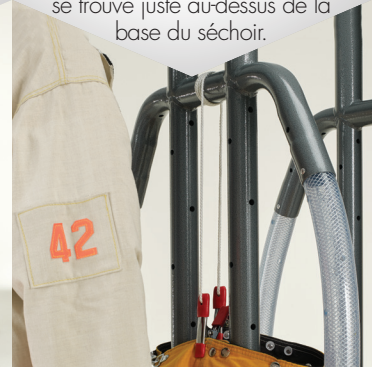

QUATRIÈME ÉTAPE

Placez le pantalon propre et mouillé sur un porte-habits. Fermez tous les dispositifs de fermeture de la veste. Insérez les porte-habits habillés dans la base du séchoir.



CINQUIÈME ÉTAPE

Placez des combinaisons contre les matières dangereuses, des combinaisons de plongeurs ou des combinaisons de sauvetage sur glace sur des porte-habits. Insérez les porte-habits dans la base du séchoir.



SIXIÈME ÉTAPE

Si vous faites sécher des bottes, placez-les sur le dessus du porte-habits, comme illustré. Remarque : Un accessoire de séchage de bottes est disponible pour sécher plusieurs paires de bottes.



SEPTIÈME ÉTAPE

Remettez les bouchons sur les extrémités des porte-habits non utilisés.



HUITIÈME ÉTAPE

Placez les gants, casques, masques faciaux et cagoules sur les supports de séchage pour accessoires. Fermez toutes les vannes des supports de séchage non utilisés.



NEUVIÈME ÉTAPE

Appuyez sur l'écran tactile de contrôle pour l'activer. Sélectionnez le temps de séchage souhaité à l'aide des pré-réglages, puis appuyez sur « START » (Démarrer).

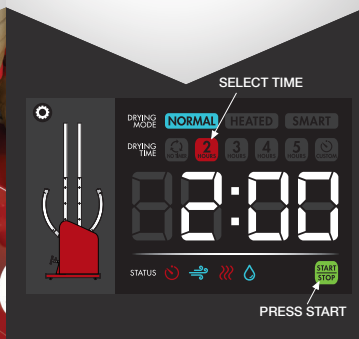

DIXIÈME ÉTAPE

Surveillez la progression du séchage en vérifiant les zones difficiles à sécher (aisselle, bouts des doigts, etc.). Ajustez le temps de séchage jusqu'à ce que l'équipement soit complètement sec. Retirez les vêtements séchés et éteignez le séchoir.



RÉGLAGES
Sélectionnez les réglages de température, le minuteur personnalisé, les renseignements sur la machine et les instructions d'utilisation.

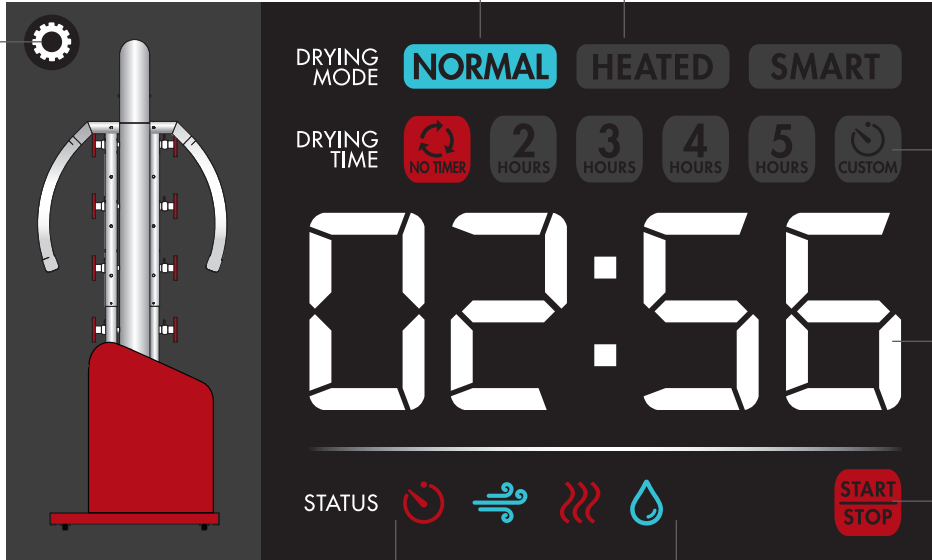

MODE SÉCHAGE

Sélectionnez « NORMAL » (Normal) pour le séchage à l'air ambiant.
Sélectionnez « HEATED » (Chauffé) pour le séchage à la chaleur (disponible uniquement sur les modèles T4-HMU et T6-HMU).

TEMPS DE SÉCHAGE
Sélectionnez « NO TIMER » (Pas de minuteur) pour un séchage en continu, un pré-réglage de 2, 3, 4 ou 5 heures, ou « CUSTOM » (Personnalisé) pour régler le temps de séchage souhaité.

TEMPS RESTANT
Affiche le temps restant dans le cycle sélectionné en cours.

BOUTON MARCHÉ/ARRÊT
Affiche le temps restant dans le cycle sélectionné en cours.

ÉTAT

Les icônes sont fortement éclairées lorsque l'état du minuteur, du ventilateur, de la détection de chaleur et d'humidité est activé.



AVERTISSEMENT! Pour réduire les risques d'incendie, de décharges électriques et de blessure, débranchez ou coupez le circuit de l'alimentation électrique du séchoir avant toute intervention d'entretien.

NETTOYAGE DE VOTRE SÉCHOIR

1. Avant le nettoyage, assurez-vous que l'alimentation électrique a été coupée au panneau du disjoncteur.
2. Avant le nettoyage, débranchez la sécheuse en tournant les commandes sur OFF (arrêt), et coupez l'alimentation électrique de la sécheuse en la débranchant de la prise murale.
3. Si la sécheuse est sale, essuyez-la avec un chiffon doux et sec.
4. Si la surface est très sale, après avoir nettoyé la poussière, trempez un chiffon doux non pelucheux dans du savon à vaisselle liquide, doux, dilué (1 volume de savon doux liquide dilué pour 100 fois la quantité d'eau), puis tordez le chiffon pour enlever l'excès de liquide. Utilisez ce chiffon pour essuyer la surface de la sécheuse, puis essuyez avec un chiffon sec du même type jusqu'à ce que la surface soit complètement sèche.
5. Essuyez la prise avec un chiffon sec.
6. Ne vaporisez ou ne n'arrosez pas la sécheuse avec de l'eau.

Les roulements sont prélubrifiés à l'usine. Aucune autre lubrification n'est nécessaire.





AVERTISSEMENT! Pour réduire les risques d'incendie, de décharges électriques et de blessure, débranchez ou coupez le circuit de l'alimentation électrique du séchoir avant toute intervention d'entretien.

REPLACEMENT DES FUSIBLES

1. Pour faciliter l'installation, il est préférable que deux personnes effectuent le remplacement des fusibles.
2. Assurez-vous que le séchoir Ram Air Gear Dryer est éteint.
3. Saisissez la fiche et retirez-la de la prise murale ou de tout autre appareil de sortie. Ne le débranchez pas en tirant sur le cordon.
4. Les fusibles de votre séchoir Ram Air Gear Dryer sont situés derrière la commande à écran tactile. Pour retirer cet écran, utilisez un tournevis pour retirer les vis.
6. Risque d'incendie. Remplacez les fusibles uniquement avec des fusibles à retardement de 30 A, 250 V (fusibles de rechange fournis).
7. Refermez l'écran tactile, puis remettez les vis en place. Lorsque vous remettez l'écran tactile en place, faites attention à ne pas pincer les fils.

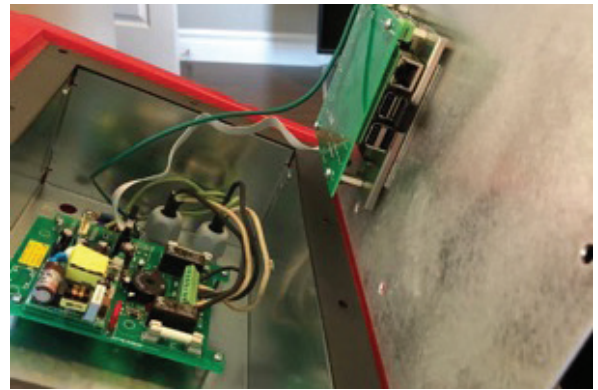

5. Les deux fusibles sont situés sur le panneau de commande, comme illustré ci-dessous. Retirez les fusibles avec soin.

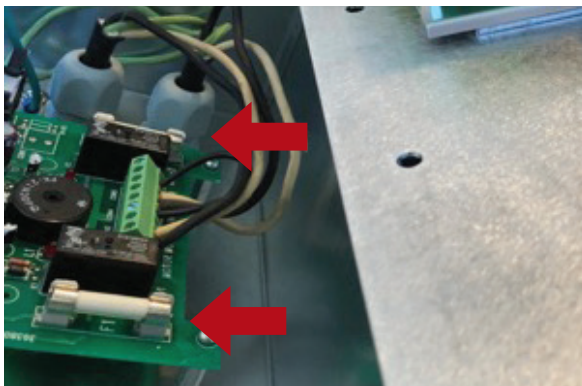

DES QUESTIONS ? CONTACTEZ-NOUS.

888-393-3379 | www.ramairgeardryer.com



AVERTISSEMENT! Pour réduire les risques d'incendie, de décharges électriques et de blessure, débranchez ou coupez le circuit de l'alimentation électrique du séchoir avant toute intervention d'entretien.

REPLACEMENT DE LA CARTE MÉMOIRE

1. Pour faciliter l'installation, il est préférable que deux personnes effectuent le remplacement de la carte mémoire.
2. Assurez-vous que le séchoir Ram Air Gear Dryer est éteint.
3. Saisissez la fiche et retirez-la de la prise murale ou de tout autre appareil de sortie. Ne le débranchez pas en tirant sur le cordon.
4. La carte mémoire de votre séchoir Ram Air Gear Dryer est située derrière la commande à écran tactile. Pour retirer cet écran, utilisez un tournevis pour retirer les vis.
6. Retirez la carte mémoire noire du port USB, puis remplacez-la par une nouvelle carte mémoire. **IL EST IMPORTANT D'INSÉRER LA NOUVELLE CARTE MÉMOIRE DANS LE MÊME PORT USB QUE LA VIEILLE CARTE MÉMOIRE.**



5. La carte mémoire est située à l'arrière de la commande à écran tactile, comme illustré ci-dessous.

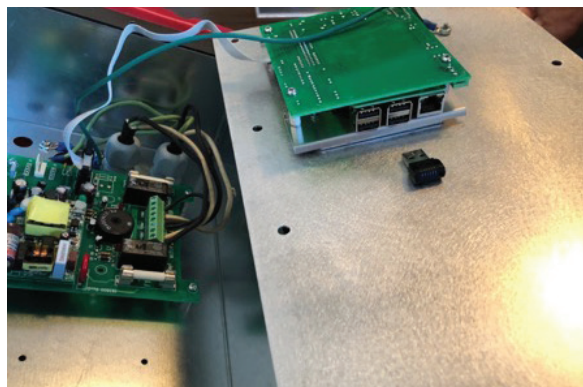
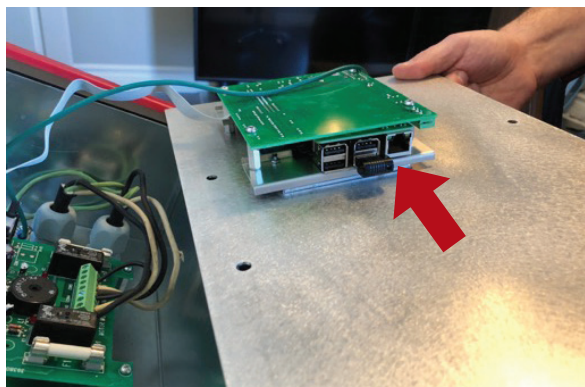

7. Réfermez l'écran tactile, puis remettez les vis en place. Lorsque vous remettez l'écran tactile en place, faites attention à ne pas pincer les fils.

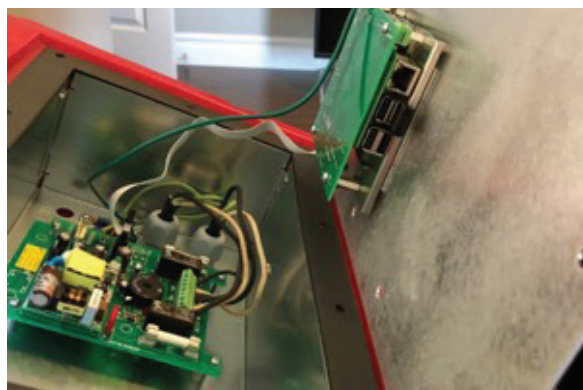

6

RÉSOLUTION DES PROBLÈMES DE BASE

Veillez suivre les étapes ci-dessous pour dépanner votre séchoir Ram Air Gear Dryer s'il ne fonctionne pas comme prévu :

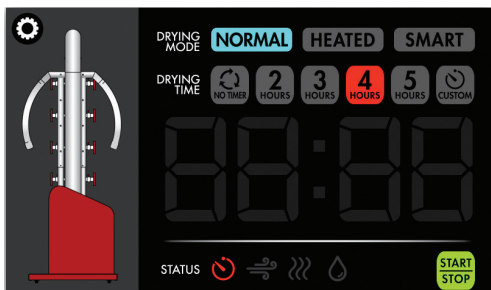

1. Assurez-vous que le cordon d'alimentation et la fiche du séchoir ne sont pas endommagés. Assurez-vous que le séchoir est correctement branché sur une prise de courant du secteur et qu'il est allumé.
2. Assurez-vous que la prise de courant n'est pas disjonctée en raison d'une surcharge ou d'une surchauffe.
3. Environ une minute après la mise en marche du séchoir, regardez l'écran à ACL.



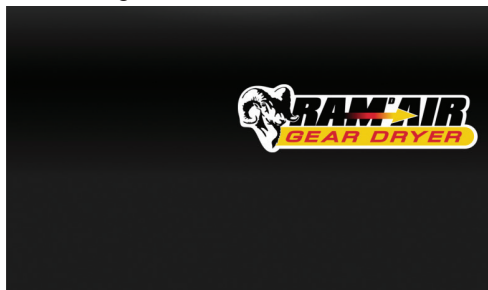

Il devrait afficher l'interface graphique utilisateur du séchoir, comme illustré ci-dessus.

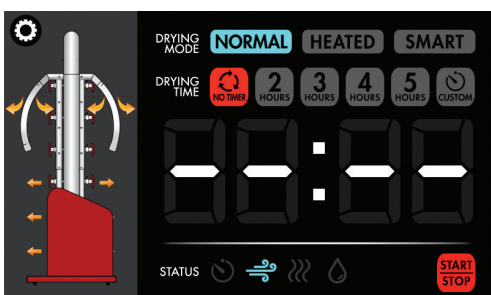

Remarque : Si l'appareil demeure inactif pendant un certain temps, il est possible que l'écran affiche un écran de veille montrant le logo Ram Air flottant, comme illustré ci-dessus. Toucher l'écran à ACL ramène l'interface graphique.

4. Si aucune interface graphique n'est affichée et que l'écran est totalement noir, éteignez toutes les lumières de la pièce pour voir si le rétroéclairage de l'écran à ACL est toujours allumé. Si le rétroéclairage de l'écran à ACL est allumé, mais que l'écran n'affiche rien, contactez votre revendeur pour vérifier le système d'exploitation de votre séchoir. Si l'écran à ACL est totalement noir et ne présente pas de rétroéclairage, contactez votre revendeur pour obtenir un écran à ACL de remplacement.
5. Si l'écran à ACL fonctionne correctement, sélectionnez le mode **NORMAL**, puis  et appuyez sur  pour mettre le séchoir en marche.



Si vous entendez un bip de confirmation, mais que le ventilateur ne démarre pas, écoutez pour voir si vous pouvez entendre un cliquetis provenant du relais du ventilateur. Appuyez plusieurs fois sur  pour tester cela.

Si vous entendez un cliquetis, mais que le ventilateur ne fonctionne pas, vérifiez le fusible de sécurité du moteur du ventilateur. Si le fusible est grillé, remplacez-le par un nouveau fusible de calibre similaire. Si le fusible est intact, il est possible que le moteur du ventilateur soit endommagé. Contactez votre revendeur pour remplacer le moteur.

Si vous n'entendez pas de cliquetis, il est possible que la carte du contrôleur d'alimentation soit défectueuse. Contactez votre revendeur pour remplacer la carte du contrôleur d'alimentation.

6. Si tout ce qui est décrit ci-dessus est normal, mais que le séchoir ne fonctionne toujours pas comme prévu, contactez votre revendeur pour effectuer une inspection détaillée et pour remplacer ou réparer les pièces défectueuses.

DES QUESTIONS ? CONTACTEZ-NOUS.

888-393-3379 | www.ramairgeardryer.com

En achetant un produit Ram'd Air Gear Dryer, vous avez choisi un niveau de qualité qui répond aux normes élevées de Ram'd Air Gear Dryer. Preuve de notre confiance en cette qualité, Ram'd Air Gear Dryer garantit à l'utilisateur final de ce produit une garantie inégalée dans l'industrie, définie ci-après.

GARANTIE DE 5 ANS DES MOTEURS, VENTILATEURS ET DE L'ÉLECTRONIQUE GARANTIE DE 1 AN CONTRE LES VICES DE MATÉRIAU

Ram'd Air Gear Dryer garantit aux utilisateurs finaux les garanties suivantes sur les produits identifiés dans la section Produits ci-dessous, à condition qu'ils soient utilisés aux fins auxquelles ils sont destinés et dans des conditions normales d'utilisation.

1. Ram'd Air Gear Dryer garantit que le produit est exempt de tout vice de matériau pendant une période d'un (1) an à compter de la date d'achat.
2. Ram'd Air Gear Dryer garantit les moteurs, les ventilateurs et l'électronique faisant partie du produit pendant cinq (5) ans à compter de la date d'achat.

En cas de défaillance mécanique du produit ou de ses composants, à sa discrétion, Ram'd Air Gear Dryer fournira les pièces de rechange raisonnablement nécessaires pour que le produit reprenne sa fonction prévue ou le remplacera.

EXCLUSIONS

La garantie ne s'applique pas à la main-d'œuvre ni aux autres coûts d'installation ou de remplacement des pièces. La garantie restera en vigueur pendant la période indiquée ci-dessus et il n'y aura aucune autre garantie en dépit de la fourniture de pièces ou du remplacement du produit pendant cette période. Aucune autre garantie de quelque nature, qu'elle soit orale, écrite, explicite, implicite ou légale, ne s'appliquera. La garantie est limitée au Canada et aux États-Unis d'Amérique uniquement, et Ram'd Air Gear Dryer ne fournit aucune garantie en cas d'utilisation en dehors du Canada ou des États-Unis. La garantie sera annulée si le produit est utilisé dans des conditions extrêmes, ou modifié de quelque manière que ce soit et/ou utilisé à des fins non prévues ou annoncées par Ram'd Air Gear Dryer comme utilisation prévue des produits.

POUR OBTENIR UNE RÉPARATION AU TITRE DE LA GARANTIE

Pour obtenir une réparation au titre de la garantie, vous devez informer par écrit le revendeur/distributeur agréé du produit du défaut allégué. Si ce revendeur/distributeur n'existe plus, vous pouvez contacter directement Ram'd Air Gear Dryer en appelant le 888-393-3379. Vous devez joindre le reçu d'achat d'origine (comme preuve de la date d'achat) à toute réclamation au titre de la garantie.



NOUS NOUS ENGAGEONS À FOURNIR LE MEILLEUR, PLUS STRUCTURELLEMENT PIGNON SUPÉRIEUR SÉCHEURS DISPONIBLES...

Une entreprise appartenant à des pompiers, Ram Air offre une gamme complète de sècheurs fabriqués exclusivement pour le séchage des équipements de protection personnelle, y compris bunker engrenage, immersion/combinaisons de hazmat, casques, gants, bottes, les masques faciaux et les appareils respiratoires autonomes. Notre technologie brevetée de sècheurs sont conçus pour sécher rapidement engrenage-getting pompiers retour à action rapide. NFPA conforme, Ram Air pignon sècheurs sont conçus avec des composants de qualité optimale. Nous nous efforçons de fixer des normes au-delà de tout autres produits du concurrent. Notre objectif est de fournir un service clientèle inégalé et des produits de qualité qui garantissent que le pignon est en excellente condition de fonctionnement-finalement préserve la sécurité des pompiers et ceux qu'ils servent.

Ram Air Gear sècheurs sont conçus pour sécher et conçu pour durer!

DES QUESTIONS ? CONTACTEZ-NOUS.

888-393-3379 | www.ramairgeardryer.com

